

Mediadaten 2026

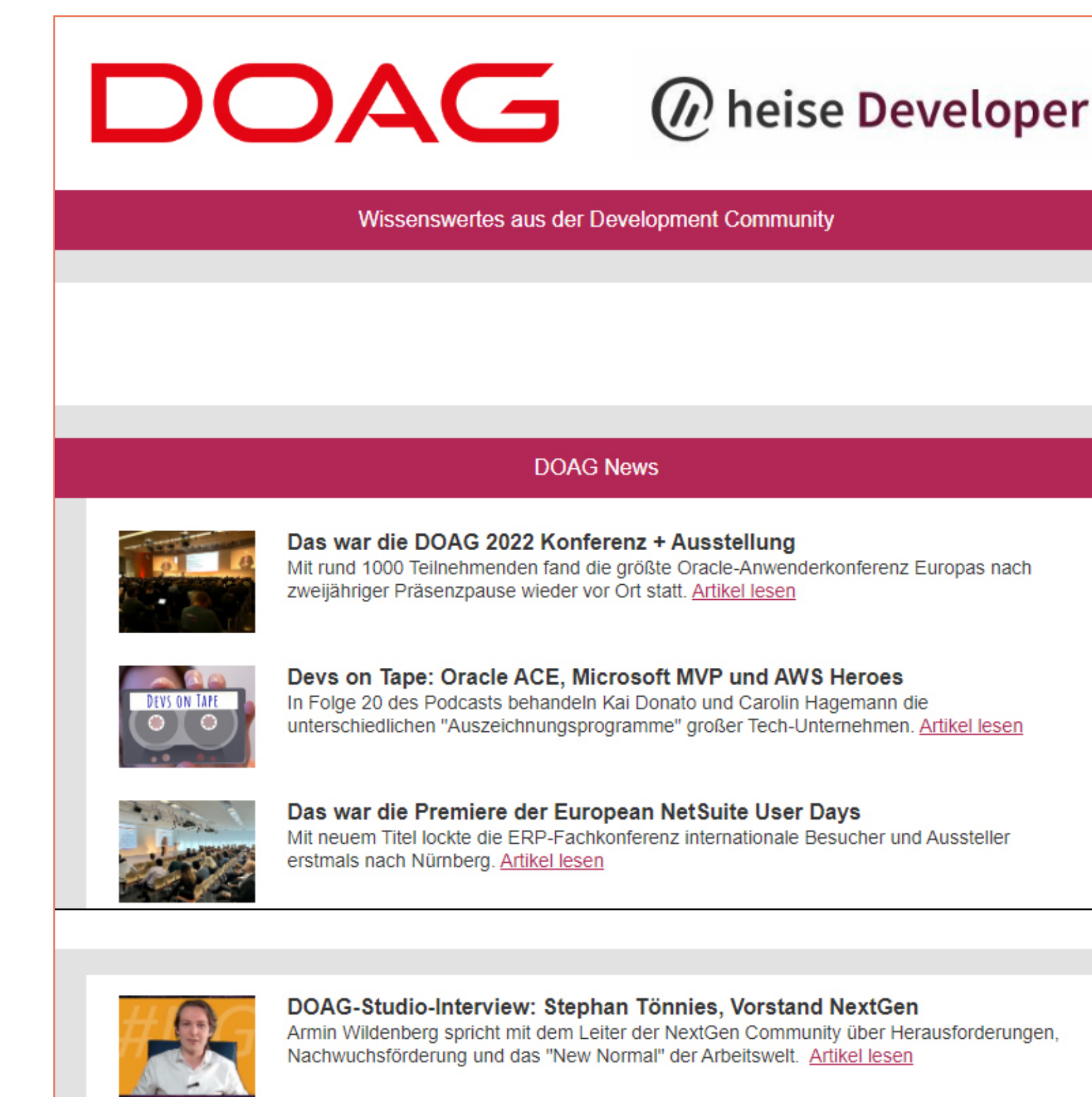



INHALTSVERZEICHNIS

03	<u>Red Stack</u>
Leserinnen- und Leserstruktur in Prozent	4
Themen und Termine	5
Anzeigenformate und Preise	6

07	<u>Java aktuell</u>
Leserinnen- und Leserstruktur in Prozent	8
Themen und Termine	9
Anzeigenformate und Preise	10

11	<u>Sonderdrucke mit Ihrem Artikel</u>
-----------	---------------------------------------

12	<u>DOAG/Computerwoche Newsletter</u>
-----------	--------------------------------------

13	<u>Heise Developer Newsletter</u>
-----------	-----------------------------------

14	<u>Java aktuell/iJUG Newsletter</u>
-----------	-------------------------------------

15	<u>Eure Kampagnen</u>
-----------	-----------------------

17	<u>Allgemeine Geschäftsbedingungen</u>
-----------	--

Red Stack Magazin

Das Red Stack Magazin widmet sich in Artikeln und Interviews vorrangig den technischen Aspekten der IT-Welt mit einem besonderen Fokus auf Oracle-Produkten, neben Lösungen aus dem Open-Source-Bereich. Die Bereiche Datenbank, Cloud, Development, Infrastruktur und Middleware sowie Security gehören zum typischen Inhalt einer Ausgabe – nach der Devise: von Anwenderinnen und Anwendern für Anwenderinnen und Anwender.



Red Stack Magazin

Der Klassiker der
IT-Magazine!

*KI, Digitalisierung, Datenbank,
Development und Business Solutions*

meine.doag.org/zeitschriften

FORMAT

DIN A4, 210x297 mm

GESAMTAUFLAGE

4.000

ERSCHEINUNGSWEISE

4 x jährlich

UMFANG

ca. 80 Seiten

VERBREITUNG

exklusiv für DOAG-Mitglieder

LESERINNEN- UND LESERSTRUKTUR IN PROZENT

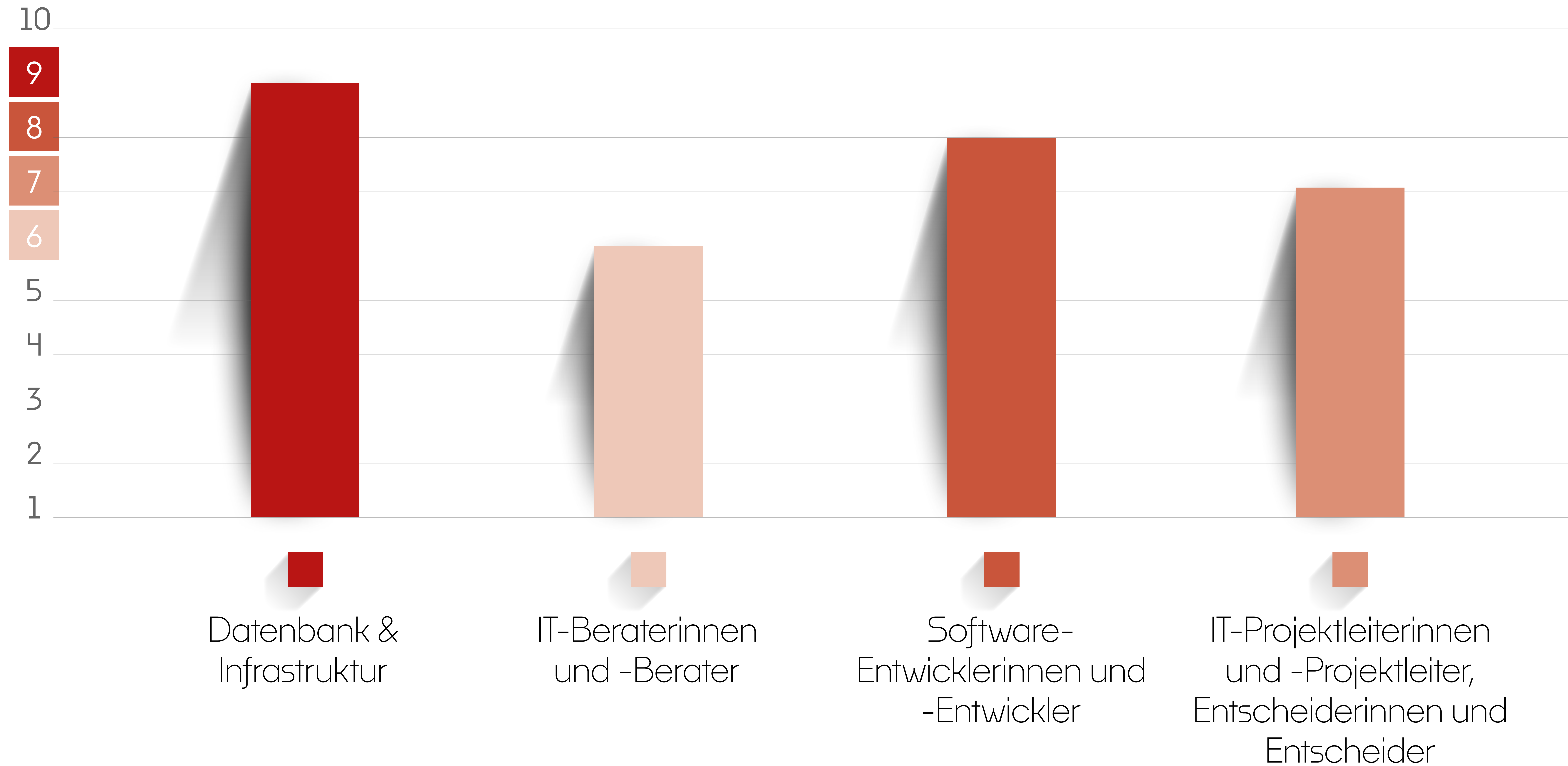

Ausgabe	Erscheinung	Buchungsschluss	Druckdatenschluss	Redaktionsschluss	Titelthema
01/26	13.02.2026	20.11.2025	13.01.2026	11.11.2025	Datenbanken
02/26	08.05.2026	17.02.2026	02.04.2026	06.02.2026	APEX
03/26	14.08.2026	29.05.2026	10.07.2026	13.05.2026	Cloud
04/26	06.11.2026	21.08.2026	02.10.2026	12.08.2026	Künstliche Intelligenz

ANZEIGENFORMATE & PREISE

1/1 Seite oder Umschlag

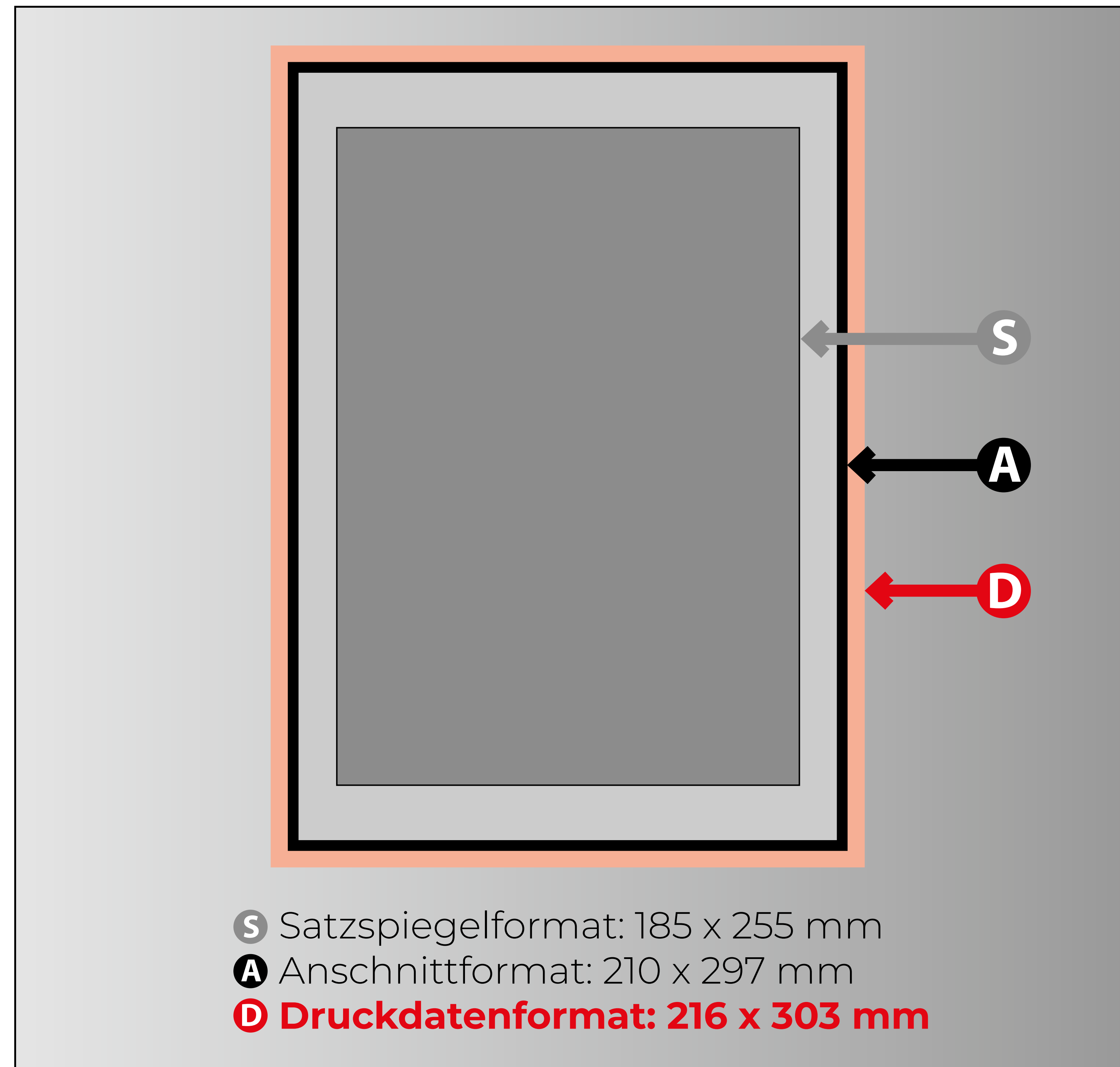

1/1 Seite	1800 € zzgl. MwSt.
U2 Neben dem Editorial	2500 € zzgl. MwSt.
U3 Neben dem Impressum	2500 € zzgl. MwSt.
U4 Hefrückseite	3000 € zzgl. MwSt.

1/2 Seite quer

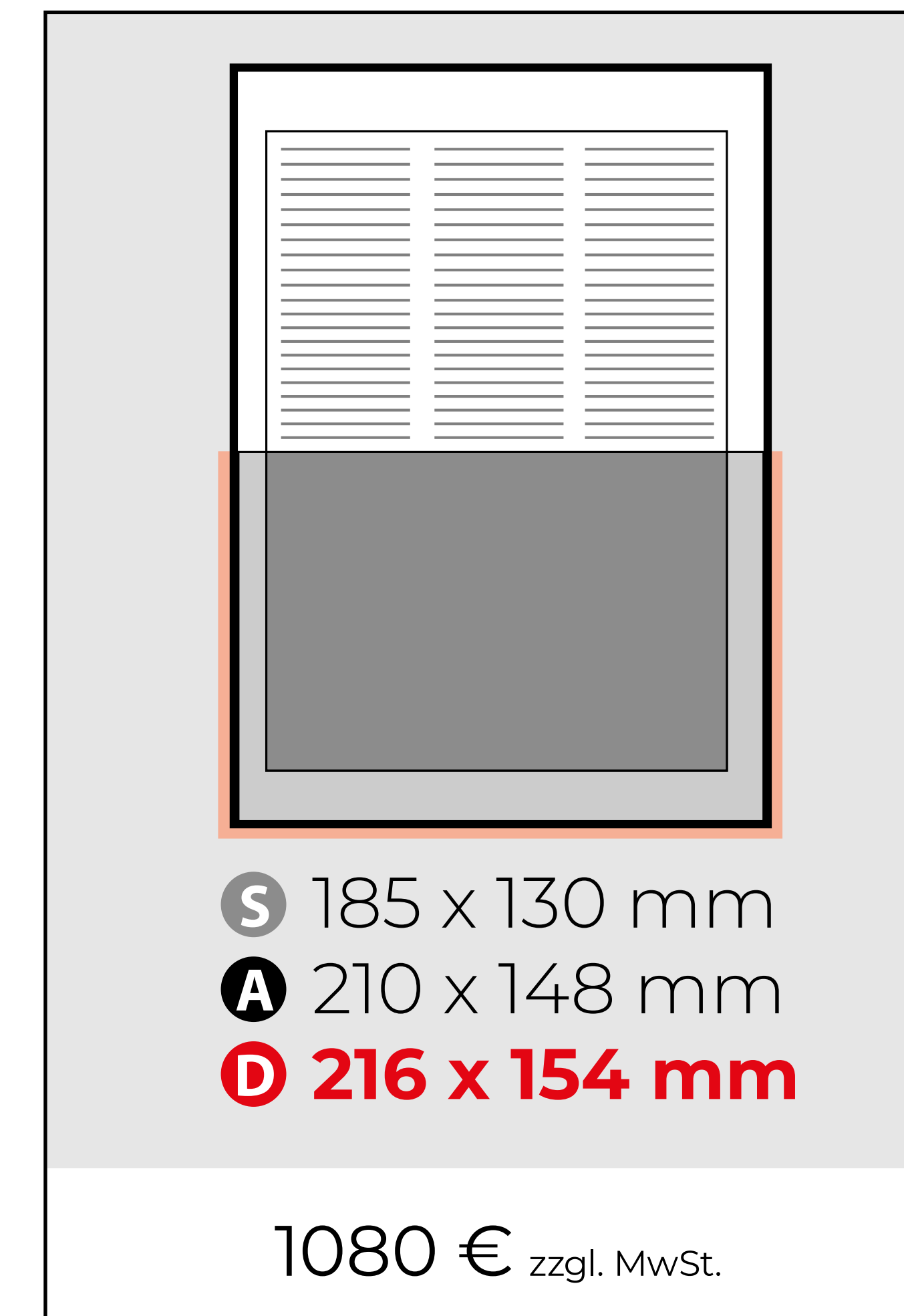

1/3 Seite quer

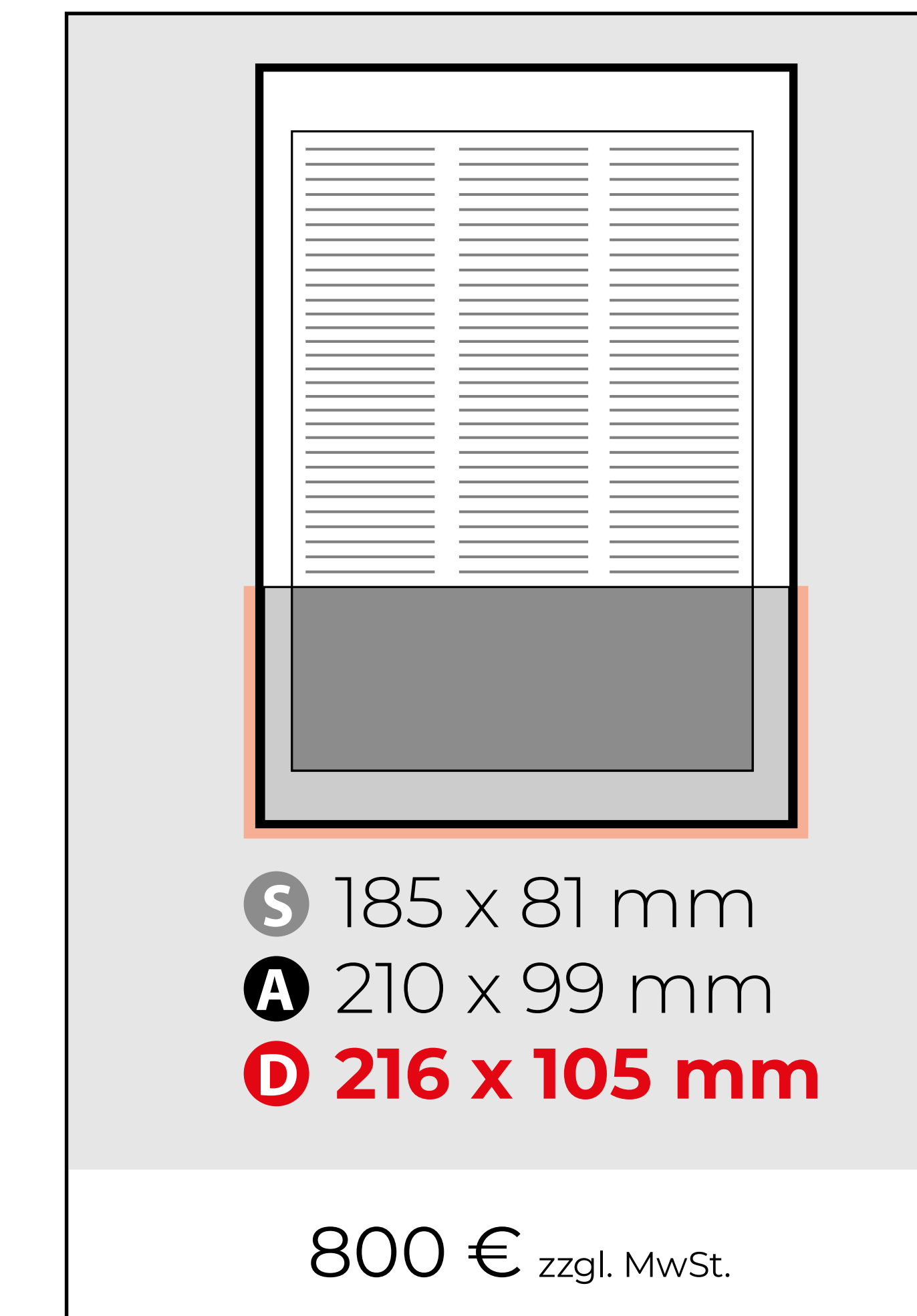

1/3 Seite hoch

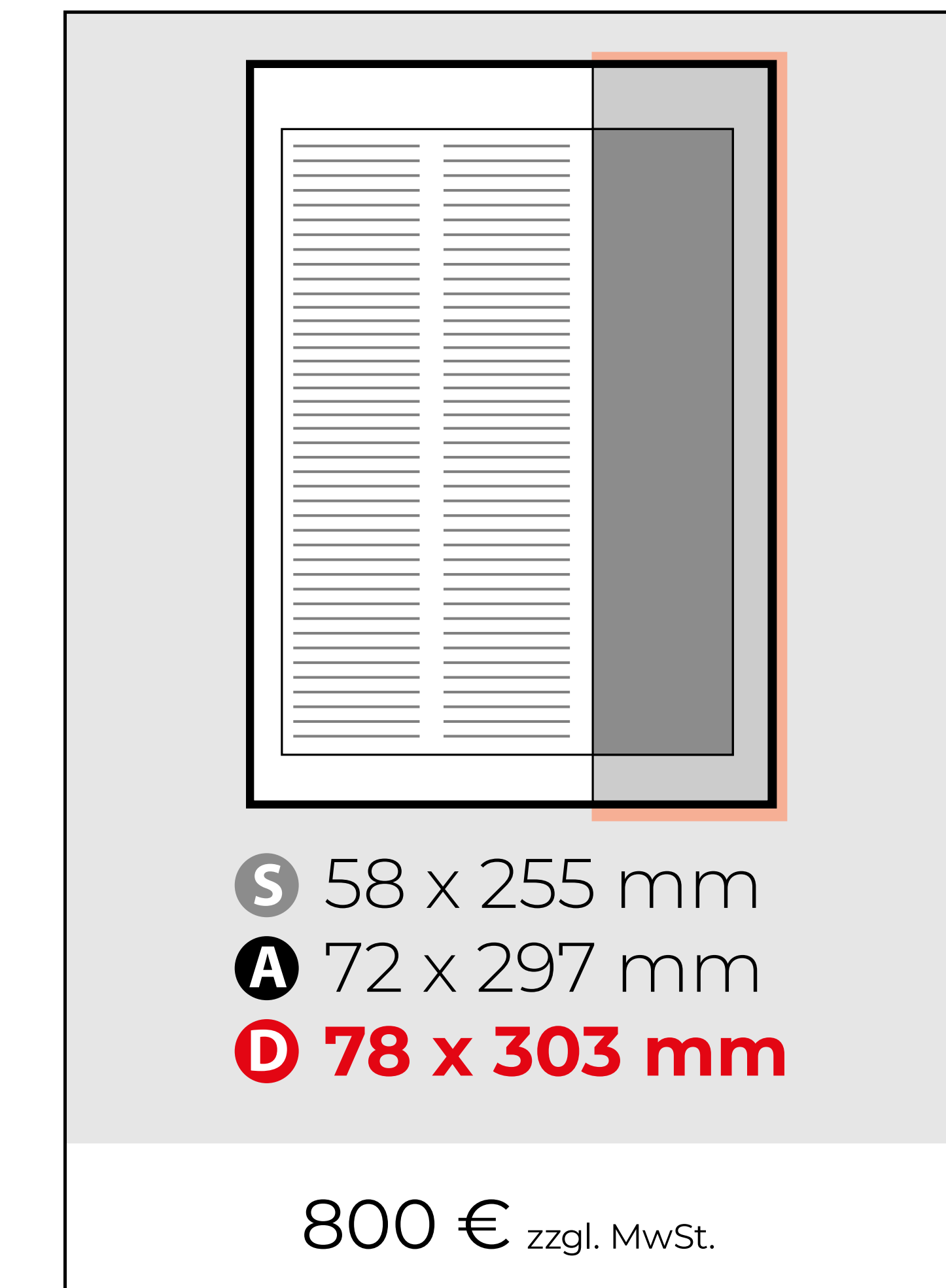

S Satzspiegelformat

Um eine optimale Lesbarkeit zu erzielen, sollten die Texte Ihrer Anzeige wenn möglich immer innerhalb des Satzspiegels platziert werden.

A Anschnittformat

Endformat Ihrer gedruckten Anzeige im Heft ohne Beschnittzugabe.

D Druckdatenformat (Daten bitte in diesem Format anliefern!)

Ist gleich Anschnittformat zuzüglich **3 mm Beschnittzugabe** umlaufend.

Gut zu wissen: Die Beschnittzugabe ist nötig, um minimale Toleranzen beim Schneiden in der Druckerei auszugleichen. Ohne Beschnittzugabe könnten sonst unschöne weiße 'Blitzer' entstehen.

Java aktuell

Um der ständig wachsenden Gruppe von Java-Anwenderinnen und -Anwendern eine eigene Plattform zu bieten, publiziert der iJUG e.V., in dem die DOAG Mitglied ist, seit 2010 die Zeitschrift „Java aktuell – Das iJUG Magazin“. Die Artikel richten sich hauptsächlich an Entwicklerinnen und Entwickler, allerdings ist das Themenfeld breit gefächert und erstreckt sich über jedes Level, sodass Einsteigerinnen und Einsteiger und Fortgeschrittene auf ihre Kosten kommen. So liefert die Fachzeitschrift vier Mal im Jahr sowohl technische Artikel aus dem Java-Themenkosmos als auch Beiträge zu Softskills-Themen. Erfahrene Java-Anwenderinnen und -Anwender, ausgewiesene Spezialistinnen und Spezialisten auf ihrem Gebiet, verfassen die Artikel nach dem Motto „von der Community für die Community“.



Java aktuell

Alles rund um das Thema Java!

Java, WebLogic, JDeveloper, Spring, Eclipse, JavaFX & Application Development

meine.doag.org/zeitschriften

FORMAT

DIN A4, 210x297 mm

GESAMTAUFLAGE

10.000

ERSCHEINUNGSWEISE

4 x jährlich

UMFANG

ca. 68 Seiten

KAUFPREIS HANDEL

7,95 €

VERBREITUNG

iJUG- & DOAG-Mitglieder
sowie im Einzelhandel

LESERINNEN- UND LESERSTRUKTUR IN PROZENT

Java aktuell

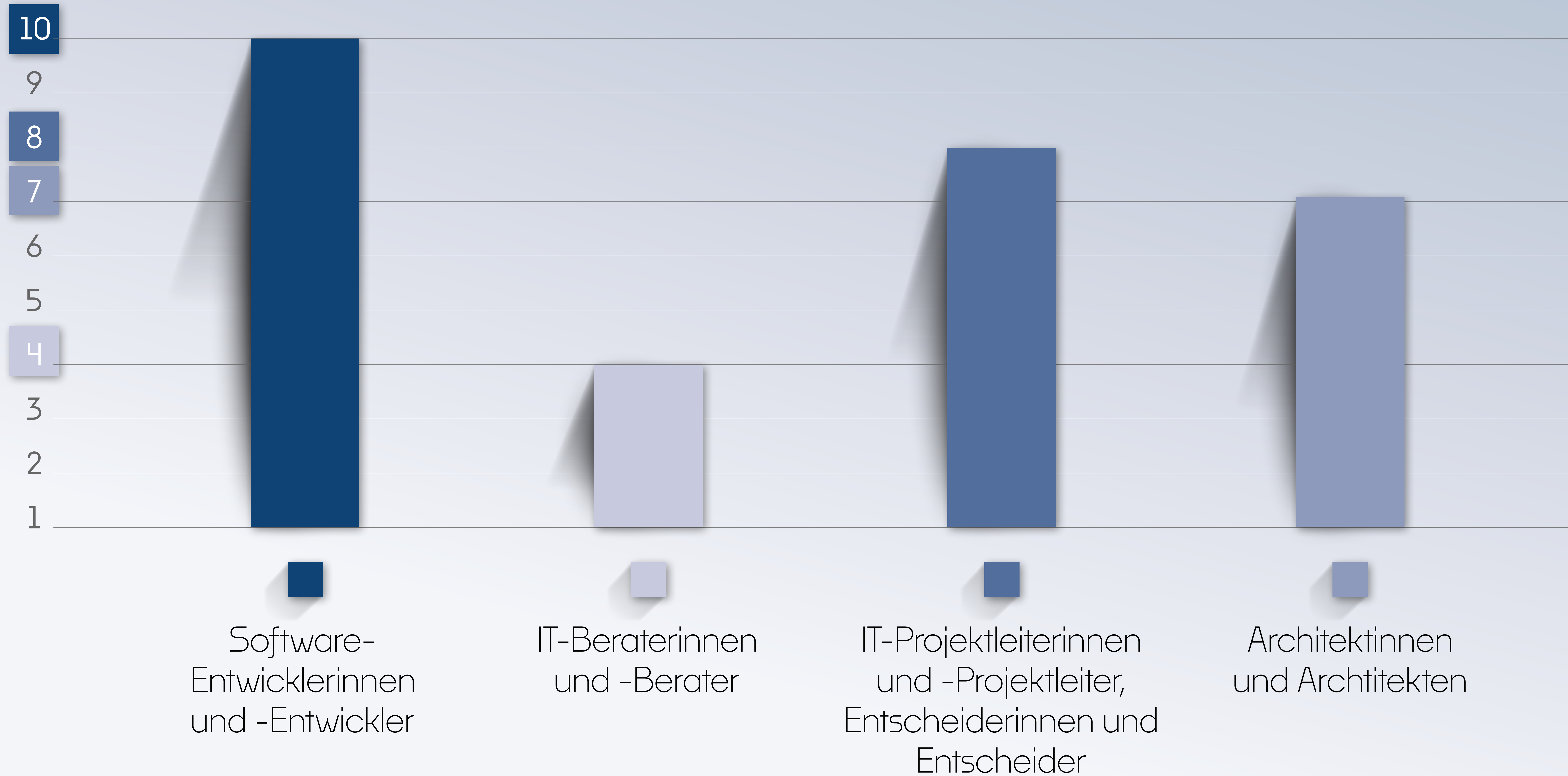

Ausgabe	Erscheinung	Buchungsschluss	Druckdatenschluss	Redaktionsschluss
01/26	13.02.2026	27.11.2025	13.01.2026	18.11.2025
02/26	08.05.2026	24.02.2026	02.04.2026	13.02.2026
03/26	14.08.2026	05.06.2026	10.07.2026	27.05.2026
04/26	06.11.2026	28.08.20236	02.10.2026	19.08.2026

1/1 Seite oder Umschlag

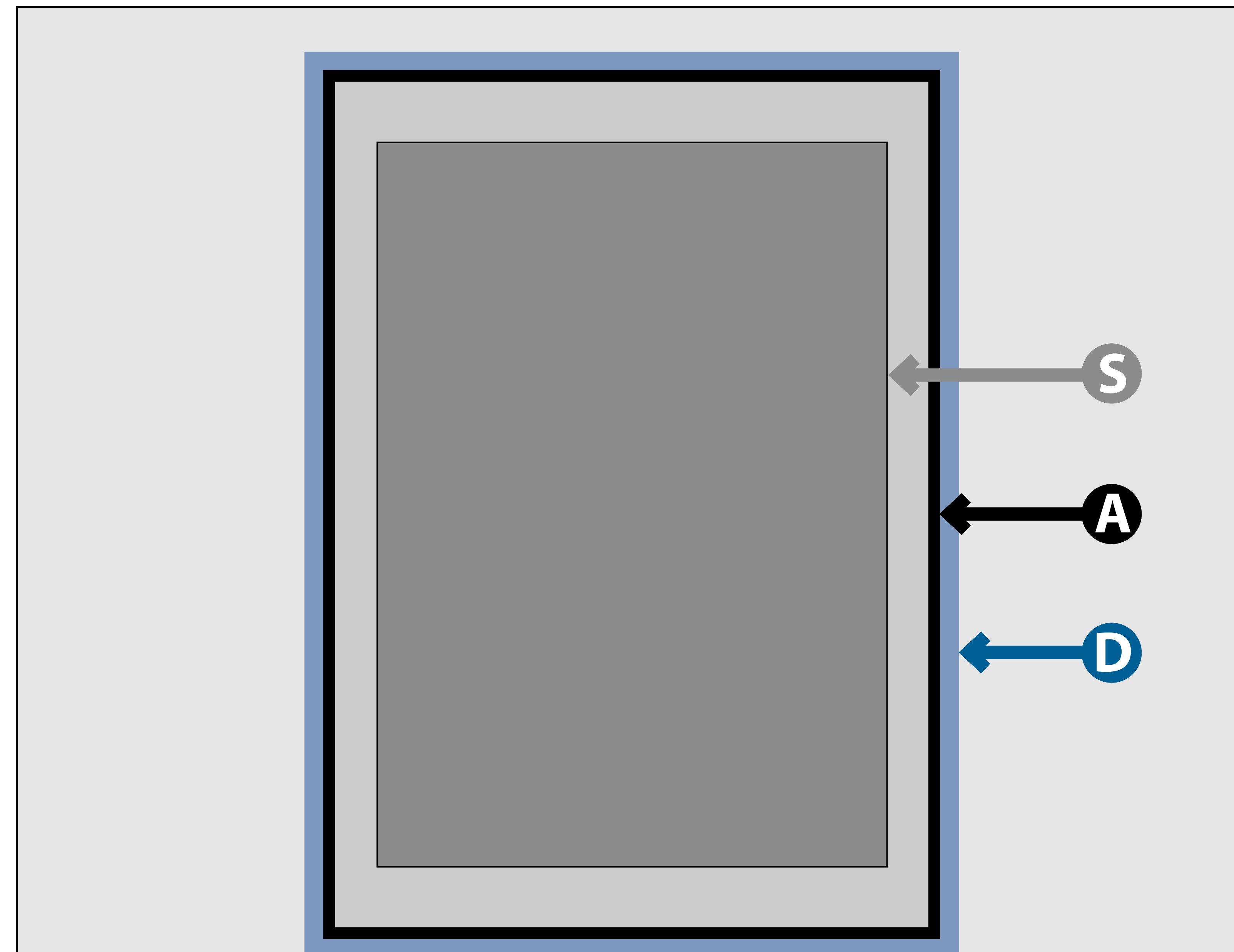

- S** Satzspiegelformat: 186 x 261 mm
- A** Anschnittformat: 210 x 297 mm
- D** **Druckdatenformat: 216 x 303 mm**

1/1 Seite	1800 € zzgl. MwSt.
U2 Neben dem Editorial	2500 € zzgl. MwSt.
U3 Neben dem Impressum	2500 € zzgl. MwSt.
U4 Hefrückseite	3000 € zzgl. MwSt.

1/2 Seite quer

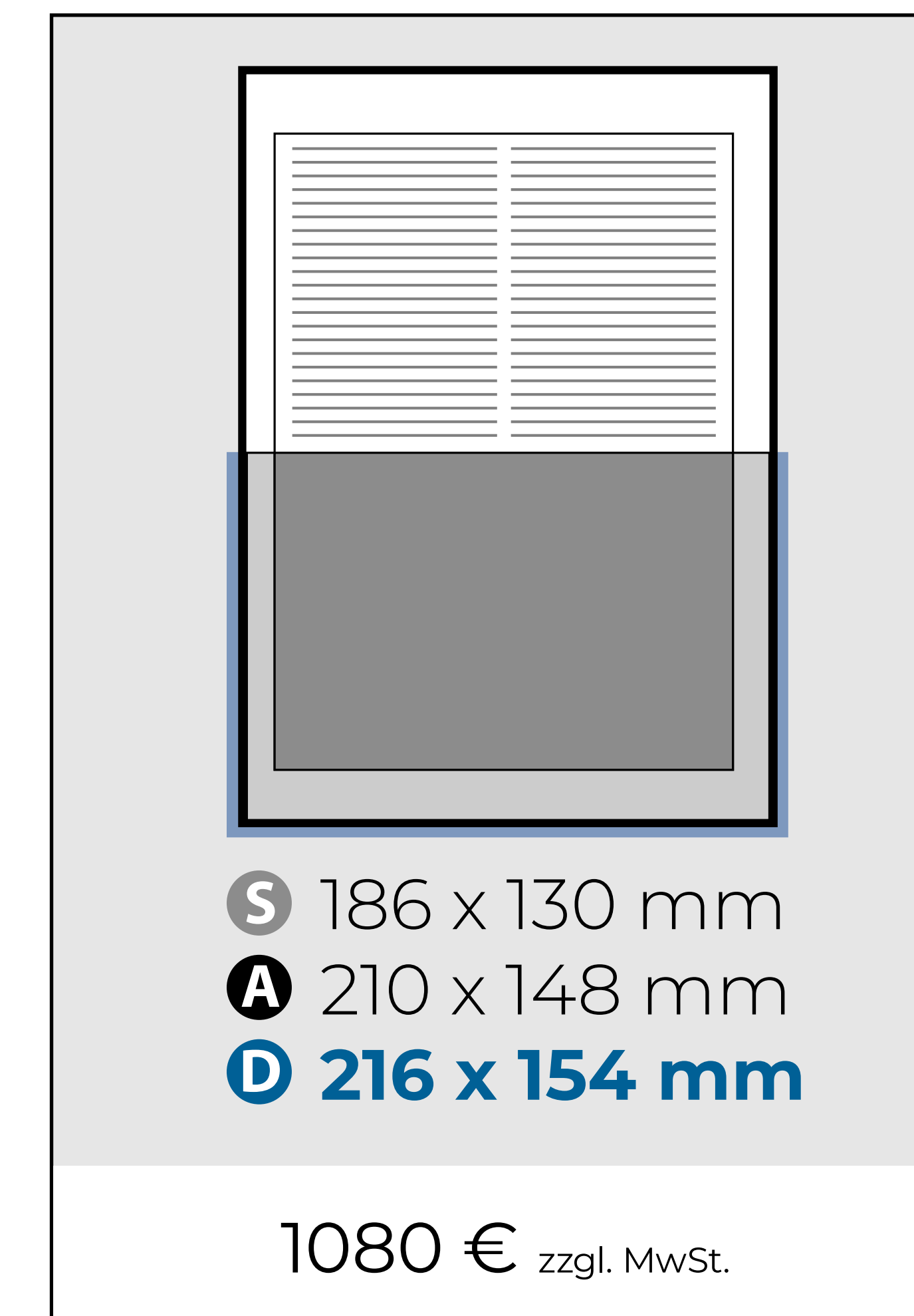

1/2 Seite hoch

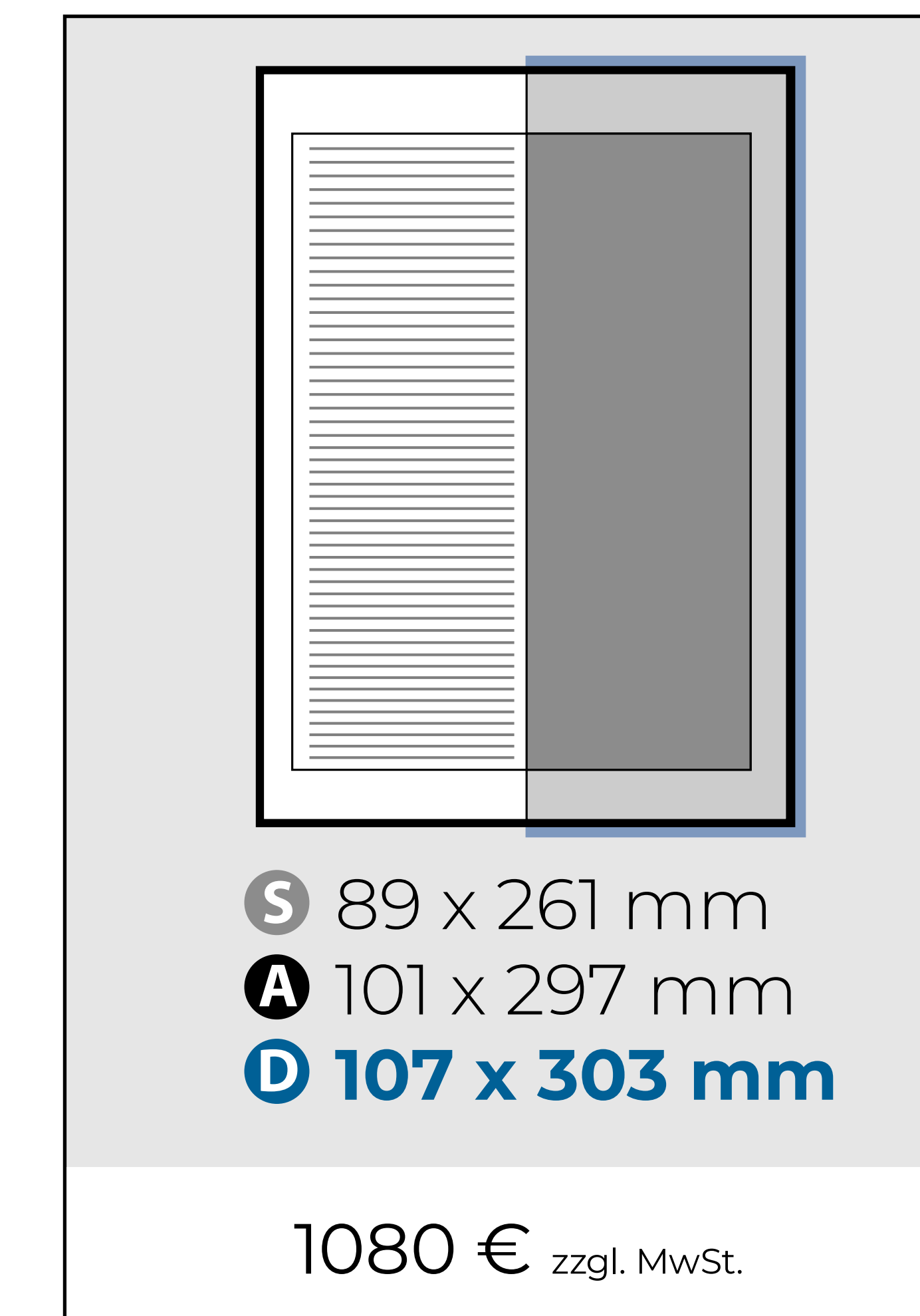

S Satzspiegelformat

Um eine optimale Lesbarkeit zu erzielen, sollten die Texte Ihrer Anzeige wenn möglich immer innerhalb des Satzspiegels platziert werden.

A Anschnittformat

Endformat Ihrer gedruckten Anzeige im Heft ohne Beschnittzugabe.

D Druckdatenformat (Daten bitte in diesem Format anliefern!)

Ist gleich Anschnittformat zuzüglich **3 mm Beschnittzugabe** umlaufend.

Gut zu wissen: Die Beschnittzugabe ist nötig, um minimale Toleranzen beim Schneiden in der Druckerei auszugleichen. Ohne Beschnittzugabe könnten sonst unschöne weiße 'Blitzer' entstehen.

SONDERDRUCK MIT IHREM ARTIKEL

PRODUKTFORM:

Elektronische Version (PDF)

Printversion auf Anfrage möglich

PRODUKTUMFANG:

Ihr Magazin-Beitrag gemäß Printausgabe

- + Banderole mit Ihrem Firmenlogo auf dem Titel
- + Umschlag gemäß Printausgabe
- + Veröffentlichungslizenz

Kosten

Grafikarbeit je angefangene Stunde

50 € zzgl. MwSt.

Service- und Lizenzpauschale

160 € zzgl. MwSt.

Druckkosten nur bei Printversion

Auf Anfrage

Nr. 2 | Mai 2025 | ISSN 2366-7915 | www.doag.org

Red Stack

DOAG SOUG AOUG Magazin



Sonderdruck für Ihr Logo
Artikelname/Autor

FORMS

Aus der Praxis Einsatz der Oracle INMEMORY Base- Level-Lizenz	 Im Interview Dr. Arne Simon, CIO des BMBF	Forms Erste Erfahrungen mit Oracle Forms 14.1.2
---	---	--

DOAG/COMPUTERWOCHE NEWSLETTER

Der DOAG/Computerwoche Newsletter wurde 2006 ins Leben gerufen und bietet jeden zweiten Mittwoch einen Überblick über aktuelle Themen aus der IT-Welt, die aus den Online-Redaktionen der Computerwoche und der DOAG stammen.

Zweimal im Jahr erscheint der Newsletter zudem als Sonderausgabe, die zusätzlich zu den regulären, ca. 10.000 Abonnentinnen und Abonnenten der DOAG rund 16.000 Abonnierende der Computerwoche erreicht.

VERTEILER:	Ca. 10.000 Abonnierende der DOAG
VERSANDART:	HTML
ERSCHEINUNGSWEISE:	14-tägig

S VERTEILER SONDERAUSGABE:	Ca. 26.000 Abonnierende (Ca. 16.000 Computerwoche plus ca. 10.000 DOAG)
VERSANDART:	HTML
ERSCHEINUNGSWEISE:	2 Mal im Jahr

Anzeigenformate und Preise

Banner: 800 x 100 Pixel reguläre Ausgabe/Konferenzausgabe	650 € zzgl. MwSt.
Banner: 800 x 100 Pixel Sonderausgabe	870 € zzgl. MwSt.

Sofort sichtbar in der Kopfzeile des Newsletters, je nach Newsletter Bildanimation möglich (jpg oder gif) – Animationen werden nicht von allen Mail-Clients unterstützt.

Textanzeige: 400 Zeichen, 160 x 80 Pixel reguläre -/Konferenzausgabe	600 € zzgl. MwSt.
Textanzeige: 400 Zeichen, 160 x 80 Pixel Sonderausgabe	815 € zzgl. MwSt.

Eingebettet in redaktionelle Berichterstattung mit Logo-Integration.

Erscheinung	Anzeigenschluss
07.01.2026	22.12.2025
S 21.01.2026	15.01.2026
04.02.2026	29.01.2026
18.02.2026	12.02.2026
04.03.2026	26.02.2026
18.03.2026	12.03.2026
01.04.2026	26.03.2026
15.04.2026	09.04.2026
29.04.2026	23.04.2026
13.05.2026	07.05.2026
27.05.2026	20.05.2026
10.06.2026	04.06.2026
24.06.2026	18.06.2026
08.07.2026	02.07.2026
22.07.2026	16.07.2026
05.08.2026	30.07.2026
19.08.2026	13.08.2026
02.09.2026	27.08.2026
S 16.09.2026	10.09.2026
30.09.2026	24.09.2026
14.10.2026	08.10.2026
K 28.10.2026	22.10.2026
K 11.11.2026	05.11.2026
25.11.2026	19.11.2026

S Sonderausgabe

K Konferenzausgabe





DOAG online	DOAG-Events
DOAG tv	Schlagzeilen Computerwoche
DOAG-Mitgliedschaft – Ihre Vorteile	Premium-Card

Anzeige

Banner 800 x 100 Pixel

Neues von der DOAG Deutsche ORACLE-Anwendergruppe e.V.



Das war die DOAG 2022 Konferenz + Ausstellung
Gelungenes Comeback in Nürnberg

Mit rund 1000 Teilnehmenden fand die größte Oracle-Anwenderkonferenz Europas nach erschienen. [Weiterlesen](#)



DOAG Datenbank Kolumne
"Bloggen? Ich? Warum?"

Markus Flechtner erläutert, warum es leicht und lohnenswert ist, einen eigenen Blog aufzusetzen. [Weiterlesen](#)

Anzeige

Textanzeige 400 Zeichen Logo 160 x 80 Pixel

- Neu ab Februar 2023: Praxisworkshop Analytic SQL

Das vollständige Kursprogramm des Robotron-Schulungszentrums finden Sie unter: www.oracle.com

DOAG

→ Zum Inhaltsverzeichnis

Seite 12

HEISE DEVELOPER NEWSLETTER

In Kooperation mit dem Developer-Ressort der Nachrichten-Website Heise Online erscheint alle zwei Wochen mittwochs der Heise Developer Newsletter.

Er beinhaltet eine Auswahl von aktuellen Beiträgen der Redaktionen DOAG Online und Heise Developer.

Der Newsletter legt einen speziellen Fokus auf Developer-Themen und erreicht rund 2.500 Abonnentinnen und Abonnenten.

VERTEILER:	Ca. 2.500 Abonnierende der DOAG
VERSANDART:	HTML
ERSCHEINUNGSWEISE:	14-tägig

Anzeigenformate und Preise



Banner: 800 x 100 Pixel 550 € zzgl. MwSt.

Sofort sichtbar in der Kopfzeile des Newsletters, je nach Newsletter Bildanimation möglich (jpg oder gif) – Animationen werden nicht von allen Mail-Clients unterstützt.

Textanzeige: 400 Zeichen, 160 x 80 Pixel 500 € zzgl. MwSt.

Eingebettet in redaktionelle Berichterstattung mit Logo-Integration.

Erscheinung	Anzeigenschluss
14.01.2026	08.01.2026
28.01.2026	22.01.2026
11.02.2026	05.02.2026
25.02.2026	19.02.2026
11.03.2026	05.03.2026
25.03.2026	19.03.2026
08.04.2026	31.03.2026
22.04.2026	16.04.2026
06.05.2026	29.04.2026
20.05.2026	13.05.2026
03.06.2026	28.05.2026
17.06.2026	11.06.2026
01.07.2026	25.06.2026
15.07.2026	09.07.2026
29.07.2026	23.07.2026
12.08.2026	06.08.2026
26.08.2026	20.08.2026
09.09.2026	03.09.2026
23.09.2026	17.09.2026
07.10.2026	01.10.2026
21.10.2026	15.10.2026
04.11.2026	29.10.2026
18.11.2026	12.11.2026
02.12.2026	26.11.2026

Wissenswertes aus der Development Community

Banner 800 x 100 Pixel

DOAG News



Das war die DOAG 2022 Konferenz + Ausstellung
Mit rund 1000 Teilnehmenden fand die größte Oracle-Anwenderkonferenz Europas nach zweijähriger Präsenzpause wieder vor Ort statt. [Artikel lesen](#)



Devs on Tape: Oracle ACE, Microsoft MVP und AWS Heroes
In Folge 20 des Podcasts behandeln Kai Donato und Carolin Hagemann die unterschiedlichen "Auszeichnungsprogramme" großer Tech-Unternehmen. [Artikel lesen](#)

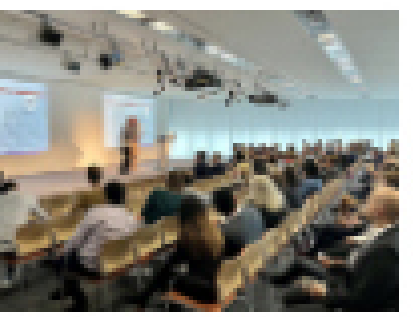

Das war die Premiere der European NetSuite User Days
Mit neuem Titel lockte die ERP-Fachkonferenz internationale Besucher und Aussteller erstmals nach Nürnberg. [Artikel lesen](#)

Textanzeige 400 Zeichen Logo 160 x 80 Pixel

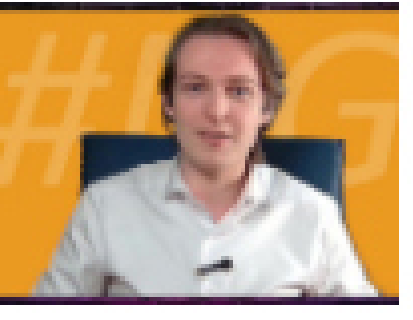

DOAG-Studio-Interview: Stephan Tönnies, Vorstand NextGen
Armin Wildenberg spricht mit dem Leiter der NextGen Community über Herausforderungen, Nachwuchsförderung und das "New Normal" der Arbeitswelt. [Artikel lesen](#)

[GitOps: wieso, weshalb, warum – Teil 2 von 3](#)

JAVA AKTUELL/IJUG NEWSLETTER

Der Java aktuell/iJUG Newsletter wird alle vier Wochen vom iJUG (Interessenverbund der Java User Groups e.V.) veröffentlicht, dessen Mitglied die DOAG ist.

Der Newsletter informiert über das aktuelle Geschehen in der Java-Welt und gibt einen Überblick über alle wichtigen Veranstaltungen der im iJUG verbundenen Java User Groups aus Deutschland, Österreich und der Schweiz.

VERTEILER:	Ca. 15.000 Mitglieder des iJUG-Verbund
VERSANDART:	HTML
ERSCHEINUNGSWEISE:	Alle 4 Wochen

Erscheinung	Anzeigenschluss
21.01.2026	15.01.2026
18.02.2026	12.02.2026
18.03.2026	12.03.2026
15.04.2026	09.04.2026
13.05.2026	07.05.2026
10.06.2026	05.06.2026
08.07.2026	02.07.2026
05.08.2026	30.07.2026
02.09.2026	27.08.2026
30.09.2026	24.09.2026
28.10.2026	22.10.2026
25.11.2026	19.11.2026

Anzeigenformate und Preise

Textanzeige: 400 Zeichen, 160 x 80 Pixel 190 € zzgl. MwSt.

Eingebettet in redaktionelle Berichterstattung mit Logo-Integration.

EURE KAMPAGNE - GROSS

Mit einer Kampagne in den Medien der DOAG maximale Aufmerksamkeit erreichen.
Ein Jahr lang in allen Medien der DOAG präsent sein.

8 ganzseitige Anzeigen
je 4 in Java aktuell und 4 in Red Stack Magazin

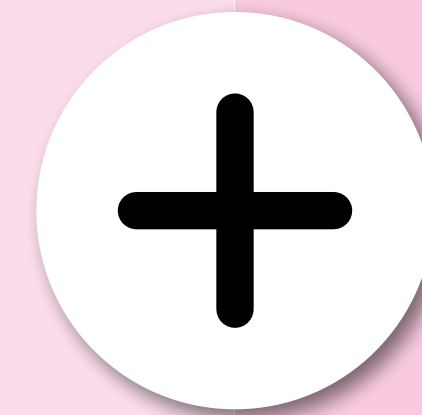

24 Banner oder Textanzeigen
im CW Newsletter inkl. Sondernewsletter

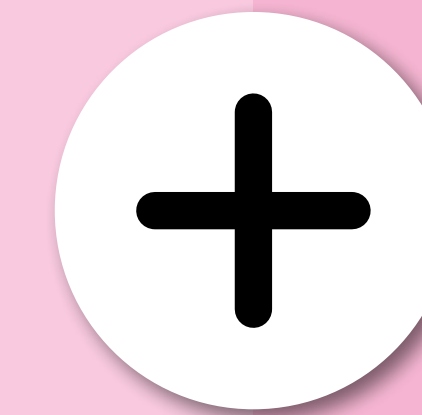

24 Banner oder Textanzeigen
im Heise Developer Newsletter



Wert **14.400 €** zzgl. MwSt

COMPUTERWOCHE VOICE OF DIGITAL		DOAG	
DOAG online	DOAG-Events		
DOAG.tv	Schlagzeilen Computerwoche		
DOAG-Mitgliedschaft – Ihre Vorteile	Premium-Card		
Anzeige			
Banner 800 x 100 Pixel			
Textanzeige 400 Zeichen Logo 160 x 80 Pixel			

Wert **16.040 €** zzgl. MwSt

DOAG	
Wissenswertes aus der Development Community	
Banner 800 x 100 Pixel	
DOAG News	
Textanzeige 400 Zeichen Logo 160 x 80 Pixel	

Wert **13.200 €** zzgl. MwSt

Gesamtwert der Kampagne **43.640 €** zzgl. MwSt



EURE KAMPAGNE - KLEIN

4 ganzseitige Anzeigen
nach Wahl in Java aktuell oder Red Stack Magazin

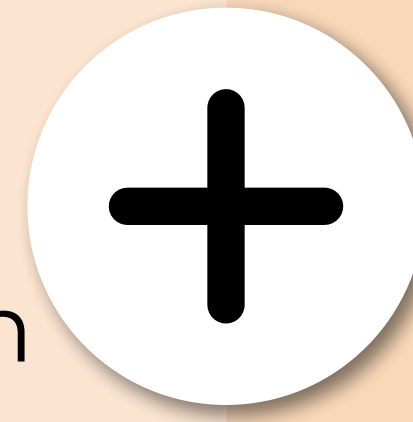

12 Banner oder Textanzeigen
im CW Newsletter ohne Sondernewsletter

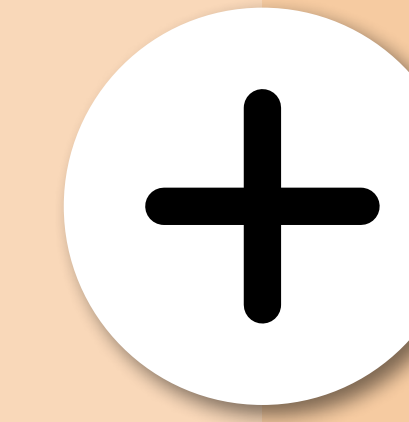

12 Banner oder Textanzeigen
im Heise Developer Newsletter



Wert **7.200 €** zzgl. MwSt

DOAG online	DOAG-Events
DOAG.tv	Schlagzeilen Computerwoche
DOAG-Mitgliedschaft – Ihre Vorteile	Premium-Card
Anzeige	
Banner 800 x 100 Pixel	
Textanzeige 400 Zeichen Logo 160 x 80 Pixel	

Wert **7.800 €** zzgl. MwSt

Wissenswertes aus der Development Community	
Banner 800 x 100 Pixel	
DOAG News	
Textanzeige 400 Zeichen Logo 160 x 80 Pixel	

Wert **6.600 €** zzgl. MwSt

Gesamtwert der Kampagne **21.600 €** zzgl. MwSt



ALLGEMEINE GESCHÄFTSBEDINGUNGEN

Die nachfolgenden AGB gelten für Anzeigen und Beilagen in Print- und Online-Publikationen der DOAG Dienstleistungen GmbH (DOAG)

Vertragspartner ist die DOAG Dienstleistungen GmbH, gesetzlich vertreten durch den Geschäftsführer Fried Saacke, Tempelhofer Weg 64, 12347 Berlin, Amtsgericht Charlottenburg HRB 95654B, USt-ID: DE 240 700 058

Kontakt

DOAG Dienstleistungen GmbH
Tempelhofer Weg 64 • 12347 Berlin
E-Mail: office@doag.org
Phone: +49 30 4005 999 0

Diese AGB gelten ausschließlich für Unternehmer im Sinne des § 14 BGB. Unternehmer im Sinne von § 14 BGB sind auch Personen, die bei Abschluss des Vertrages in ihrem gewerblichen, beruflichen oder selbständigen Tätigkeitskreis handeln. Das Angebot der DOAG richtet sich nicht an Verbraucher im Sinne des § 13 BGB. Sollten Sie Verbraucher in diesem Sinne sein, nehmen Sie bitte Kontakt mit uns auf.

VERTRAGSGEGENSTAND UND REGELUNGEN

1. Anzeigenauftrag

„Anzeigenauftrag“ im Sinne der nachfolgenden Allgemeinen Geschäftsbedingungen ist der Vertrag über die Veröffentlichung einer oder mehrerer Anzeigen oder Beilagen eines Werbungstreibenden oder sonstiger Inserenten (Auftraggeber) in einer Print- oder Online-Publikation zum Zwecke der Verbreitung entsprechend der in den jeweiligen Mediadaten angegebenen Bedingungen. Beilagenaufträge sind für die DOAG erst nach Vorlage eines Musters der Beilage und dessen Billigung bindend. Anzeigenaufträge durch eine Agentur werden in deren Namen und auf deren Rechnung angenommen.

2. Positionierung

Aufträge für Anzeigen oder Beilagen, die ausschließlich in bestimmten Nummern, bestimmten Ausgaben oder an bestimmten Plätzen der Print- oder Online-Publikation veröffentlicht werden sollen, müssen von der DOAG schriftlich oder textförmig bestätigt werden und so rechtzeitig bei der DOAG eingehen, dass dem Auftraggeber noch vor Anzeigenschluss

mitgeteilt werden kann, sollte der Auftrag auf diese Weise nicht ausgeführt werden können.

3. Inhaltliche Anforderungen

Die DOAG behält sich vor, bestätigte Aufträge sowie einzelne Abrufe im Rahmen eines Abschlusses wegen des Inhalts, der Herkunft oder technischen Form nach einheitlichen, sachlich gerechtfertigten Grundsätzen der DOAG abzulehnen, wenn deren Inhalt nach pflichtgemäßem Ermessen der DOAG gegen Gesetze, behördliche Bestimmungen oder die guten Sitten verstößt oder deren Veröffentlichung für die DOAG unzumutbar ist. Dies gilt auch für Aufträge, die bei Vertretern aufgegeben wurden.

Der Auftraggeber trägt allein die Verantwortung für den Inhalt und die rechtliche Zulässigkeit der für die Insertion zur Verfügung gestellten Text- und Bildunterlagen. Dem Auftraggeber obliegt es, die DOAG von Ansprüchen Dritter freizustellen, die diesen aus der Ausführung des Auftrages, auch wenn er storniert sein sollte, gegen die DOAG zustehen. Die DOAG ist nicht verpflichtet, Aufträge und Anzeigen daraufhin zu prüfen, ob durch sie Rechte Dritter beeinträchtigt werden. Erscheinen stornierte Anzeigen, so stehen auch dem Auftraggeber daraus keine Ansprüche zu.

Anzeigen, die auf Grund ihrer Gestaltung nicht als Anzeigen erkennbar sind, werden als solche von der DOAG mit dem Wort „Anzeige“ kenntlich gemacht.

4. Druckunterlagen und Anzeigendaten

Für die rechtzeitige Lieferung des Anzeigentextes und der einwandfreien Druckunterlagen oder der Beilagen ist der Auftraggeber verantwortlich. Die Anlieferung der Druckunterlagen hat entsprechend der in den Mediadaten angegebenen Spezifikationen zu erfolgen. Für erkennbar ungeeignete oder beschädigte Druckunterlagen fordert die DOAG unverzüglich Ersatz an. Die DOAG gewährleistet im Rahmen der durch die Druckunterlagen oder Anzeigendaten gegebenen Möglichkeiten die übliche Druck- oder Anzeigenqualität, auch oder Anzeigequalität bei Online-Publikationen im Rahmen der durch die Druckunterlagen gegebenen Möglichkeiten. Druckunterlagen werden nur auf besondere Anforderung vor Erscheinen der Anzeige an den Auftraggeber zurückgesandt.

5. Korrekturabzüge und Belege

Nicht farbtreue Korrekturabzüge werden vor dem Druck in PDF-Form zur Freigabe zur Verfügung gestellt. Farbverbindliche Probeabzüge werden nur auf ausdrücklichen Wunsch gegen Entgelt geliefert.

Kosten für die Anfertigung bestellter Druckunterlagen sowie für vom Auftraggeber gewünschte oder zu vertretende erhebliche Änderungen ursprünglich vereinbarter Ausführungen hat der Auftraggeber zu tragen. Die DOAG liefert einen Anzeigenbeleg. Kann ein Beleg nicht mehr beschafft werden, so tritt an seine Stelle eine Kopie oder ein Ausdruck der Publikation.

PREISE UND ZAHLUNGSBEDINGUNGEN

6. Preise und Rechnungsstellung

Es gilt die jeweils von der DOAG veröffentlichte, verbindliche Anzeigenpreisliste sowie von der DOAG individuell erstellte Angebote bis zum darauf aufgeführten Stichtag. Alle Preise verstehen sich zuzüglich der jeweiligen gesetzlichen Umsatzsteuer. Eine Änderung der Anzeigenpreisliste gilt ab Inkrafttreten auch für laufende Abschlüsse. Für Sonderformate und Beilagen werden Preise auf Anfrage mitgeteilt und Angebote erstellt.

Falls der Auftraggeber nicht Vorauszahlung leistet, wird die Rechnung sofort nach Veröffentlichung der Anzeige übersandt. Die Rechnung ist innerhalb von 10 Werktagen vom Empfang der Rechnung an rein netto zu bezahlen. Skonto wird nicht gewährt. Gewährte Rabatte sind schriftlich oder textförmig zu bestätigen und entfallen bei Insolvenz des Auftraggebers.

7. Zahlungsverzug

Bei Zahlungsverzug oder Stundung werden Zinsen in Höhe von 8 % über dem Basiszinssatz sowie die Einziehungskosten berechnet.

Die DOAG kann bei Zahlungsverzug die weitere Ausführung des laufenden Auftrages bis zur Bezahlung zurückstellen und für die restlichen Anzeigen Vorauszahlung verlangen. Bei Vorliegen begründeter Zweifel an der Zahlungsfähigkeit des Auftraggebers ist die DOAG berechtigt, auch während der Laufzeit eines Anzeigenabschlusses das Erscheinen weiterer Anzeigen ohne Rücksicht auf ein ursprünglich vereinbartes Zahlungsziel von der Vorauszahlung des Betrages und von dem Ausgleich offenstehender Rechnungsbeträge abhängig zu machen. Eventuell gewährte Rabatte können zurückgefordert werden.

8. Stornierung

Abbestellungen von Anzeigen- und Beilagenaufträgen müssen bis zum jeweiligen Anzeigenbuchungsschluss erfolgen. Erfolgt die Stornierung nach diesem Termin, kann die DOAG die entstandenen Satz- bzw. Produktionskosten dem Auftraggeber pauschal mit 50 % des Anzeigenpreises in Rechnung stellen.

SONSTIGES

9. Gewährleistung und Haftung

Der Auftraggeber hat bei ganz oder teilweise unleserlichem, unrichtigem oder bei unvollständigem Abdruck der Anzeige Anspruch auf Zahlungsminderung oder eine einwandfreie Ersatzanzeige, aber nur in dem Ausmaß, in dem der Zweck der Anzeige beeinträchtigt wurde. Lässt die DOAG eine ihr hierfür gestellte angemessene Frist verstreichen oder ist die Ersatzanzeige erneut nicht einwandfrei, so hat der Auftraggeber das Recht auf Zahlungsminderung oder Rückgängigmachung des Auftrages. Höhere Gewalt, Betriebsstörungen, Streik usw. entbinden die DOAG von den eingegangenen Verpflichtungen.

Reklamationen müssen innerhalb von vier Wochen nach Eingang von Rechnung und Beleg geltend gemacht werden.

Die DOAG leistet keine Gewähr bei Verlust einzelner Beilagen auf dem Vertriebsweg.

Eine Haftung der DOAG und für ihre Vertreter und Erfüllungsgehilfen ist ausgeschlossen, sofern nur leicht fahrlässiges Verschulden gegeben ist. Dies gilt nicht bei einer Verletzung von Leben, Körper oder Gesundheit oder bei entgegenstehenden gesetzlichen Vorschriften. Die Haftung ist auf den nach dem gewöhnlichen Lauf der Dinge eintretenden Schaden begrenzt.

10. Erfüllungsort und Gerichtsstand, Sonstiges

Erfüllungsort ist der Sitz der DOAG. Im Geschäftsverkehr mit Kaufleuten, juristischen Personen des öffentlichen Rechts oder bei öffentlich-rechtlichen Sondervermögen ist bei Klagen Gerichtsstand der Sitz der DOAG.

Sollte eine der Bedingungen unwirksam sein, so gelten die Allgemeinen Geschäftsbedingungen im Übrigen fort.

Abweichende Vereinbarungen sind nur bei schriftlicher oder textförmiger Bestätigung wirksam.